

この度は当社商品をお買い上げ頂き誠にありがとうございます。

商品をお取り付けになる前に**※注意事項**を必ずお読みください。

※注意事項

1. 車両の振動などで、ボルトの緩みが発生する場合がありますので、乗車前にボルトの締め具合の点検を行ってください。
2. 組み付け作業には専門知識と技術が必要です。信頼できるハーレーダビッドソンディーラー、専門店等にご依頼する事をおすすめ致します。
3. 作業が完全に終わるまでエンジン始動、走行は行わないでください。
4. 配線の延長加工が必要な場合があります。
5. 作業前は必ずバッテリー端子を外してください。

【商品名】

エンジンガード BMW R18

【商品内容】

- 【A】 本体×2 (左右)
- 【B】 ナベボルト (M6×50) ステンレス×4
- 【C】 ナベボルト (M6×40) ステンレス×2
- 【D】 Sワッシャー×6
- 【E】 ワッシャー (M6×13×1.0) ステンレス×6
- 【F】 アルミカラー×2

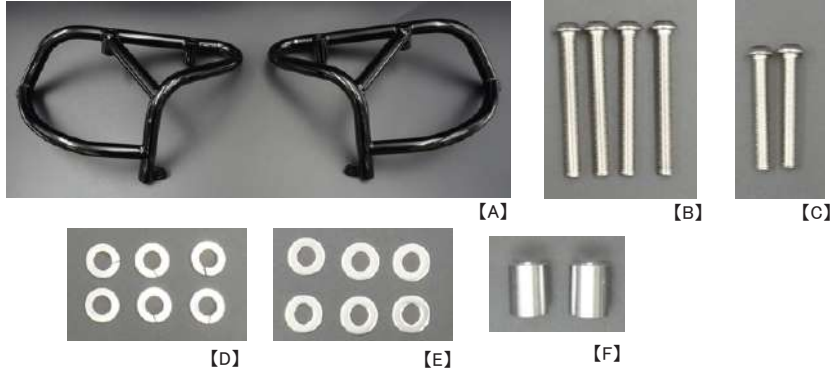

【手順】 (右側)



1. エンジンカバーを固定しているボルト (上二箇所、下二箇所) を外し、エンジンカバーを取り外してください。



2. エンジンガード【A】の上部二つの穴にボルト【B】とS・ワッシャー【D・E】を差し込み (図1参照)、エンジンカバーと一緒に取付けます (仮組み)



3. 次に下部のボルトを取付けます。アルミカラー【F】をエンジンカバーとエンジンガード【A】の間にに入れて、ボルト【C】とS・ワッシャー【D・E】で取付けます (図1参照)

4. すべてのボルトを本締めしてください (上部二箇所・下部一箇所)



5. 左側も同様に行い、完成です



図1



Note

緩み止めのため各ボルトには必ずネジロック剤を塗布してから組付けてください
ネジロック剤ロックタイト
262【高強度】

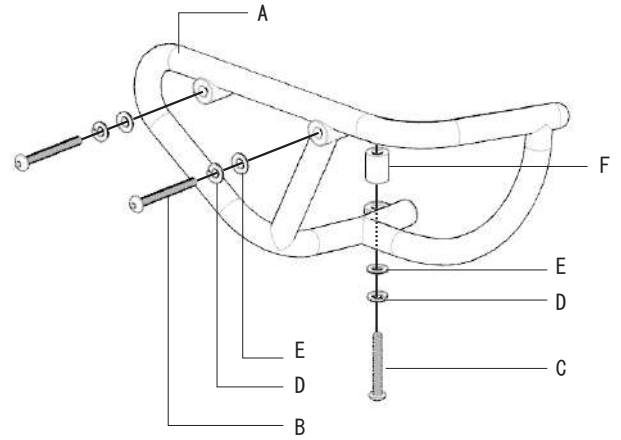
WEALL INC. MOTORCYCLE DEP. TRIJYA

大阪府柏原市本郷 5-4-18

TEL.072-970-3110 FAX.072-972-6114

trijya@lily.ocn.ne.jp

CLOSE=THU, WED, OPEN=AM11:00→PM6:00

予告なくデザイン・価格が変更になる場合がございます。パーツはショー及びドレスアップを目的としている物や一般公道での走行不可な部品、車検等に対応しない商品もございます。ご本人の承諾の上販売するものとし、一切の責任を負いかねますのであらかじめご了承ください

刻 KOKUBI 美
TRIJYA ORIGINAL PARTS

www.trijya.com

HPのオーダーボタンまたはCONTACTからご注文頂けます。

ご注文は FAX または MAIL にてお願い致します。